

Helburuak: kodetze nozioa berraktibatzea

Egin moldea: irudiak arbelean proiektatu daitezke denak batera edo bata bestearen ondotik, edo banatu eta itsatsi, kaierean idatzitako aztarna bat atxikitzeko (taula moduan, azpian bezala).

Igurikatzen ahal denak:

- a irudia: $EF = EG$, EFG hirukia isoszelea da E erpinean eta hiruki zuzenaren antza du; « iruditu », « antza izan » eta « izan »-en arteko desberdintasunera lantzea.
- b irudia: erdigune nozioa berraktibatzea: [AB] eta [EF]-ren erdigunea I da, [EI]-ren erdigunea A da, [IF]-rena B da.
- c irudia: $BD=DC$, [BC]-ren erdigunea D da, $AB=AC$, (AD) eta (BC) perpendikularrak dira, ABC hiruki isoszelea da A puntuan, segmentuaren erdibitzailearen nozioa ondorioztatzeko: [BC]-ren erdibitzailea (AD) da.

Laguntza / desberdintzea: Ikasleak galdera itxiagoekin gida daitezke: Zer erran dezakegu luzerez? Zer erran I puntuaz? eta abar.

Agindua: Zer erran daiteke esku hutsez eginak diren irudi hauez?

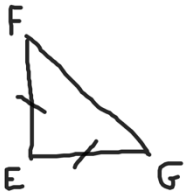

a irudia

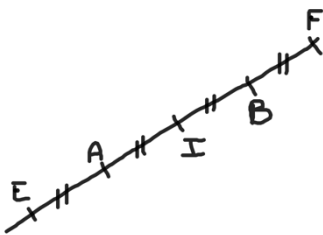

b irudia

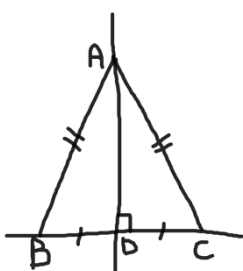

c irudia

Simetriak: 1. saioa	Flash galderak	Beste taldea
---------------------	----------------	--------------

Helburuak: kodetze nozioa berraktibatzea

Egin moldea: irudiak arbelean proiektatu daitezke denak batera edo bata bestearen ondotik, edo banatu eta itsatsi, kaierean idatzitako aztarna bat atxikitzeko (taula moduan, azpian bezala, handituz).



Igurikatzen ahal denak:

- a irudia: $EF = EG$, EFG hirukia isoszelea da E erpinean eta hiruki zuzenaren antza du; « iruditu », « antza izan » eta « izan »-en arteko desberdintasunera lantzea.
- b irudia: erdigune nozioa berraktibatzea: [AB] eta [EF]-ren erdigunea I da, [EI]-ren erdigunea A da, [IF]-rena B da.
- c irudia: segmentuaren erdibitzailearen nozioa ondorioztatzea.
- d irudia: lauki bat da. Berezitasunak ditu baina ez da oinarritzko lauki bat,
- e irudia: zirkuluaren hiztegia berraktibatzea (zentroa, erradioa, diametroa), erdigunea,
- f irudia: a irudian bezala, "iruditu" eta "izan" aditzak lantzea.

Laguntza / desberdintzea:

- Ikasleak galdera itxiagoekin gida daitezke: Zer erran dezakegu luzerez? Zer erran I puntuaz? eta abar.
- Irudi gutiago eman dakizkieke ikasle ahulenei (adibidez, kendu 3raino).

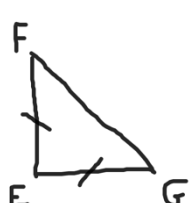
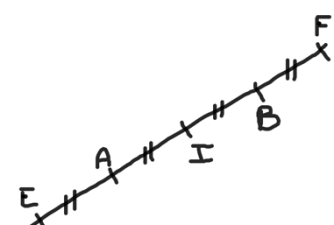
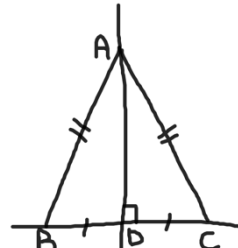
Agindua: Zer erran daiteke esku hutsez eginiko irudi hauez?

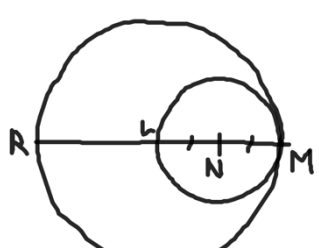
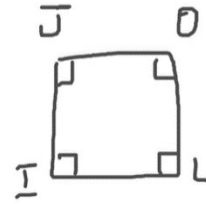
 <p>a irudia</p>	 <p>b irudia</p>	 <p>c irudia</p>
 <p>d irudia</p>	 <p>e irudia</p>	 <p>f irudia</p>